

COSCO®

5847015PCOM

Date of Purchase ___ / ___ / ___
Lot Number:

This bed will accomodate a standard twin mattress:
Esta cama acogerá un colchón estándar con dos camas:
Ce lit pourra accueillir un matelas double standard :

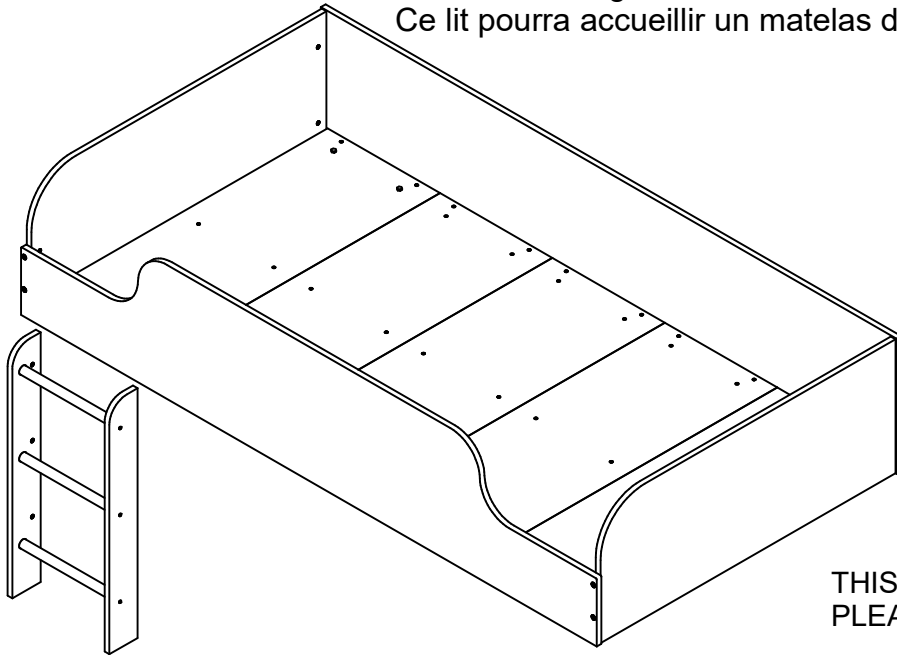

-KEEP FOR REFERENCE-

-GUARDAR PARA REFERENCIA-

DO NOT RETURN PRODUCT TO THE STORE
Individual stores do not stock parts.



NO REGRESAS ESTA PRODUCTO A LA TIENDA
Las tiendas no tiene partes.

NE RETOURNEZ PAS LE PRODUIT AU MAGASIN
Les magasins individuels ne gardent pas de pièces.

If a part is missing or damaged, please visit our website or call our toll-free customer service line. We will gladly ship your replacement parts FREE of charge.

Si las partes están perdidas o dañadas Por favor visite nuestra página de Internet o llame a nuestra línea de teléfono gratis de Servicio al Cliente. Nosotros le enviaremos sus repuestos sin cargo adicional, serán totalmente gratis.

Si une pièce est manquante ou endommagée, veuillez visiter notre site web ou appelez sans frais notre Service à la clientèle. Nous expédierons avec plaisir vos pièces de rechange GRATUITEMENT.

Need Parts or Assistance?

Nesacitas partes o Asistencia?

Besoin de Pièces ou d'assistance?

WWW.COSCOKIDSFURNITURE.COM/PARTS

or call toll free:
o llame a nuestra línea gratis: 1-800-489-3351
ou appelez sans frais:

For prompt, reliable service; please have your assembly manual ready.
Para servicio mas rapido y reliable por favor tenga esta manual listo.
Pour un service rapide et fiable, s'il vous plaît ayez votre livret d'assemblage en main.

THIS INSTRUCTION BOOKLET CONTAINS **IMPORTANT** SAFETY INFORMATION.
PLEASE READ AND KEEP FOR FUTURE REFERENCE.

⚠ WARNING



Unit can tip over causing severe injury or death.

- Anchor unit to stud or wall.
- **DO NOT** allow children to climb on unit.
- Put heavy items on lower shelves or drawers.
- Read and follow all assembly instructions.

⚠ ADVERTENCIA

Este mueble puede caerse por encima causando daño serio o la muerte

- Anolar el mueble a un espárrago muro.
- **NO** dejar que los niños suben por encima del mueble.
- Poner los articulos mas pesados en los tableros o cajones inferiores.
- Leer y seguir todos de los instucciones para el montaje.

⚠ AVERTISSEMENT

L'unité peut basculer et causer des blessures graves ou la mort.

- Fixez l'unité au mur ou à un montant.
- Ne laissez **PAS** les enfants grimper sur le meuble
- Déposez les pièces lourdes sur les tablettes ou tiroirs du bas.
- Lire et suivre toutes les instructions d'assemblage.

B345847015PCOM5



Thank you for purchasing from COSCO.

Visit www.coscokidsfurniture.com to view the limited warranty valid in the U.S. and Canada.

Gracias por haber comprado en COSCO.

Visite www.coscokidsfurniture.com para ver la garantía limitada válida solamente en Estados Unidos y Canadá.

SERVICIO A LA CLIENTELA EN COSCO

COSCO vous remercie de votre achat.

Visitez www.coscokidsfurniture.com pour voir la garantie limitée valide au Canada et aux États-Unis.

SERVICE À LA CLIENTÈLE COSCO

COSCO CONSUMER SERVICES

Before starting – Antes de empezar – Avant de débiter.



- Read each step carefully before starting. It is very important that each step is performed in the correct order. If these steps are not followed in sequence, assembly difficulties will occur.

Lea con cuidado cada paso antes de empezar. Es muy importante que cada paso se ejecute en el orden correcto, de lo contrario, tendrá dificultades en el ensamblaje.

Lisez chaque étape soigneusement avant de commencer. Il est très important que chaque étape de l'assemblage soit exécutée dans le bon ordre. Si ces étapes ne sont pas suivies dans l'ordre, vous aurez de la difficulté à assembler le meuble.

- Make sure all parts are included. Most board parts are labeled or stamped on the raw edge. Asegúrese de tener todas las piezas. Cada pieza está marcada con una etiqueta o con un sello en el lado sin acabado.

Assurez-vous que toutes les pièces sont incluses. La plupart des pièces en bois sont étiquetées ou estampées sur le bord non fini.

- Work in spacious area, preferably on a carpet, near the place the unit will be used. Ejecute el ensamblaje en un área espaciosa, de preferencia sobre una alfombra y cerca del lugar donde se usará el mueble.

Travaillez dans un endroit spacieux, préférentiellement sur un tapis, près de l'endroit où le meuble sera utilisé.

- Have the following tools. Tenga las siguientes herramientas a mano. Ayez les outils suivants à la portée de la main.

- Do not use power tools to assemble your furniture. Power tools may strip or damage the parts. No use herramientas eléctricas para ensamblar el mueble. Las herramientas eléctricas pueden raspar o dañar las piezas.

N'utilisez pas d'outils électriques pour assembler le meuble, car ceux-ci peuvent endommager les pièces.

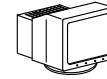
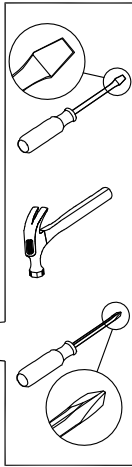

Visit our website:

Visite nuestra página de internet:

Visitez notre site Web:

WWW.COSKIDSFURNITURE.COM/PARTS



Call us at:

Llame al:

Téléphone:

1-800-489-3351



Fax:

Facsimil:

Télécopieur:

1-888-315-8745



Write to:

Escriba a:

Adresse:

COSCO

410 East First Street South
Wright City, MO 63390 USA
Attention: Consumer Services

Monday – Friday
9:00 am – 5:00 pm
Central Time

Lunes – Viernes
9:00 am – 5:00 pm
Horario Central

Lundi – Vendredi
9:00 am – 5:00 pm
Heure normale du Centre

HELPFUL HINTS

- Visit our website for basic assembly tips and to order replacement parts.
- Identify, sort and count the parts before attempting assembly.
- Call our toll free number if you need assistance identifying parts.
- Compression dowels are tapped in with a hammer.
- Slides have lips only on the right side.
- Cam locks that are properly fastened on a horizontal board will face toward the center of the unit, on a vertical board the point on the lock will face the bottom.
- Back panels provide stability and support. Use all the nails provided.
- When nailing back panels to the unit, be sure there is equal distance on all sides to square the unit.
- Units without the back panel installed may collapse.
- Clean the product with your favorite furniture polish and a soft cloth. DO NOT USE harsh chemicals or abrasive cleaners.
- Move your new furniture carefully, with two people lift and carry the unit to a new location.
- Never push, pull or drag your furniture (especially on carpet).
- Additional parts are available for a nominal fee.

NOTIAS UTILES

- Visite nuestra página de internet para que siga los pasos básicos del montaje del mueble y ordene las piezas que necesitan ser reemplazadas.
- Identifique, clasifique y cuente todas las piezas antes de empezar el ensamblaje.
- Llame gratis al número de servicio al cliente si necesita ayuda con el identificación de las piezas.
- Las clavijas de compresión se golpean con un martillo.
- Las correderas solo tienen un borde en el lado derecho.
- Las cerraduras de leva que están correctamente sujetadas a un tabla horizontal estarán orientadas hacia el centro de la unidad; en una tabla vertical, la cerradura apuntará hacia el lado inferior.
- Los paneles traseros dan estabilidad al mueble. Use todos los clavos incluidos.
- Cuando clava paneles traseros a la unidad, procure que haya una distancia igual en todos los lados para cuadrar la unidad.
- Los muebles que no tienen el panel trasero pueden colapsar.
- Limpie el producto con su abrillantador para muebles favorito y un paño suave. NO USE químicos fuertes ni limpiadores abrasivos.
- Mueva su mueble nuevo con mucho cuidado y con la ayuda de otra persona levante y mueva el mueble a su lugar.
- Nunca empuje, jale o arrastre un mueble (especialmente sobre una alfombra).
- Por un pago nominal puede ordenar piezas adicionales.

NOTES UTILES

- Visitez notre site Web pour obtenir des conseils de montage de base et pour commander des pièces de rechange.
- Identifiez, séparez et comptez les pièces avant d'entreprendre l'assemblage.
- Appelez à notre numéro sans frais si vous avez besoin d'aide pour identifier les pièces.
- On insère les goujons au moyen d'un marteau.
- Les glissières ont des rebords seulement sur le côté droit.
- Les comes installées correctement sont orientées vers le centre pour ce qui est des planches horizontales, et vers le bas pour ce qui est des planches verticales.
- Les panneaux arrière stabilisent et soutiennent le meuble. Utilisez tous les clous fournis.
- En enfonçant les clous dans une planche, assurez-vous que toutes les distances entre les coins sont égales pour que le meuble soit à l'équerre.
- Certaines parties du meuble peuvent s'écrouler si elles ne sont pas fixées au panneau arrière.
- Nettoyez le meuble avec votre poli à meubles préféré et un linge doux. NE PAS UTILISER de produits chimiques ou de nettoyeurs abrasifs.
- Déplacez votre nouveau meuble avec soin, avec l'aide d'une autre personne et portez-le jusqu'à son nouvel emplacement.
- Ne jamais pousser ou traîner votre meuble (surtout sur un tapis).
- Il est possible d'obtenir des pièces supplémentaires à peu de frais.

-WARNING-

COMBINED SET & BED

Notice:

- It is important to read the instructions carefully before beginning the assembly.
- Identify all parts and hardware. It would be helpful to sort the hardware.
- Assembling on carpet is recommended to avoid scratching.
- Easy to assemble. 2 PEOPLE REQUIRED.

Mattress and foundation size limits:

The only acceptable size for a mattress to be used with this model is as follows:

- 1 -The mattress must be between 37.5" (95.25 cm) - 38.5" (97.8 cm) wide and 74" (188 cm) - 75" 190.5 cm) in length.
- 2 - Ensure the thickness of the mattress does not exceed 8" (20.3 cm) and mattress is at least 5" (12.7 cm) below the upper edge of the guard rails.
- 3 - Never elevate the mattress. Surface of mattress must be at least 5" (12.7 cm) below the upper edge of the guardrails.
- 4 - The sides must not exceed 1" (2.54 cm) when the mattress is centered. The reason for this is to prevent injury if a person becomes stuck or falls off the bed.

Safety Warnings:

- 1 - Follow the information on the warnings appearing on the upper bunk end structure and on the carton. Do not remove label from bed.
- 2 - Carefully read and follow the assembly instructions.
- 3 - Always use the recommended size mattress or mattress support, or both, to help prevent the likelihood of entrapment of falls.
- 4 - To prevent risks of entrapment between the bed and wall, push the bunk bed flush against the wall after having first removed the baseboards.
- 5 - If the bunk bed is placed next to the wall, the guardrails that run the full length of the bed should be placed against the wall to prevent entrapment between the bed and the wall.
- 6 - Surface of the mattress must be 5" (12.7 cm) below the upper edge of the guardrails.
- 7 - Do not allow children under 6 years of age to use upper bunk.
- 8 - Periodically check and ensure that the guardrails, ladder and other components are in their proper position, free from damage, and that all connectors are tight.
- 9 - Prohibit more than one person in the upper bunk.
- 10 - Always use the ladder for entering and leaving the upper bunk.
- 11 - Do not substitute parts. Contact the manufacturer or dealer for replacement parts.
- 12 - Use of night light may provide added safety precaution for a child using the upper bunk.
- 13 - The use of water or sleep flotation mattress is prohibited.
- 14 - Do not allow horseplay on or under bed(s) and prohibit jumping on the bed(s).
- 15 - The unit can be dangerous if the notices are not followed.
- 16 - Always use the guardrails on both long sides of the upper bunk.
- 17 - STRANGULATION HAZARD: Never attach or hang items to any part of the bunk bed that are not designed for use with the bed, for example, but not limited to, hooks, bolts and jump ropes.
- 18 - Keep these instructions for future references.

NEVER LEAVE CHILD UNATTENDED

-ADVERTENCIA-

CONJUNTO COMBINADO & CAMA

Aviso:

- Es importante leer las instrucciones cuidadosamente antes de comenzar la Asamblea.
- Identificar todas las piezas y herrajes. Sería útil clasificar el hardware.
- Realizar el montaje sobre la alfombra se recomienda para evitar que se raye.
- Fácil de montar. 2 PERSONAS QUE SE REQUIERE.

Límites de tamaño de colchón y base:

El tamaño sólo aceptable para un colchón para usarse con este modelo es como sigue:

- 1 - el colchón debe estar entre 37,5"(95,25 cm) - 38,5" (97,8 cm) ancho y 74"(188 cm) - 75" 190,5 cm) de longitud.
- 2 - asegurar el espesor del colchón no exceda de 8"(20,3 cm) y el colchón es por lo menos 5" (12,7 cm) por debajo del borde superior de las barandillas.
- 3 - nunca elevar el colchón. La superficie del colchón debe ser de al menos 5" (12,7 cm) por debajo del borde superior de las barandillas.
- 4 - los lados deben exceder no 1"(2,54 cm) cuando está centrado el colchón. La razón para esto es para evitar lesiones si una persona se atasca o se cae de la cama.

Advertencias de seguridad:

- 1 - seguir la información sobre las advertencias que aparecen en la estructura final de litera y en la caja de cartón. No retire la etiqueta de la cama.
- 2 - cuidadosamente Lea y siga las instrucciones de montaje.
- 3 - siempre usar el colchón tamaño recomendado o soporte del colchón o ambos, para ayudar a prevenir la posibilidad de atrapamiento de cataratas.
- 4 - para evitar el riesgo de quedar atrapado entre la cama y la pared, empuje la litera al ras contra la pared después de haber quitado los zócalos.
- 5 - si la cama se coloca junto a la pared, las barandillas que corren toda la longitud de la cama deben colocarse contra la pared para evitar que queden atrapados entre la cama y la pared.
- 6 - superficie del colchón debe ser 5"(12,7 cm) por debajo del borde superior de las barandillas.
- 7 - no permita que los niños menores de 6 años de edad para utilizar la cama superior.
- 8 - periódicamente Compruebe y asegúrese de que las barandillas, escalera y otros componentes estén en su posición correcta, libre de daños, y que todos los conectores estén apretados.
- 9 - prohibir a más de una persona en la cama superior.
- 10 - siempre use la escalera para entrar y salir de la cama superior.
- 11 - no sustituye las piezas. Póngase en contacto con el fabricante o distribuidor de piezas de recambio.
- 12 - uso de luz de la noche puede proporcionar mayor seguridad PRECAUCIÓN para un niño usando la cama superior.
- 13 - el uso de agua o dormir colchón de flotación está prohibido.
- 14 - no permita retozos sobre ó debajo, armario, mesillas y prohíba los saltos en la cama.
- 15 - la unidad puede ser peligrosa si no se siguen los avisos.
- 16 - siempre use las barandillas en ambos lados largos de la litera superior.
- 17 - estrangulamiento: Nunca conecte o colgar artículos a cualquier parte de la litera que no están diseñados para su uso con la cama, por ejemplo, pero no limitado a, ganchos, tornillos y cuerdas de saltar.
- 18 - guarde estas instrucciones para futuras referencias.

NUNCA DEJE AL NIÑO SOLO

-AVERTISSEMENT-

ENSEMBLE & DE LIT

Avis :

- Il est important de lire attentivement les instructions avant de commencer l'assemblage.
- Identifier toutes les pièces et matériel. Il serait utile de trier le matériel.
- Montage sur tapis est recommandé pour éviter d'égratigner.
- Facile à assembler. 2 PERSONNES REQUIS.

Limites de taille de matelas et de la Fondation :

La taille seule acceptable pour un matelas être utilisé avec ce modèle est la suivante :

- 1 - le matelas doit être entre 37,5 po (95,25 cm) - 38,5 (97,8 cm) large et 74"(188 cm) - 75" 190,5 cm) de longueur.
- 2 - s'assurer que l'épaisseur du matelas ne dépasse pas 8"(20,3 cm) et le matelas est au moins 5" (12,7 cm) sous le bord supérieur des glissières de sécurité.
- 3 - ne jamais élever le matelas. Surface du matelas doit être d'au moins 5" (12,7 cm) sous le bord supérieur des garde-corps.
- 4 - les côtés ne doivent pas dépasser 1 po (2,54 cm) lorsque le matelas est centré. La raison de ceci est pour éviter des blessures, si une personne devient coincée ou tombe du lit.

Consignes de sécurité :

- 1-Suivez les informations sur les avertissements qui apparaissent sur la structure de fin du lit supérieur et sur le carton. Ne pas retirer l'étiquette de lit.
- 2 - Lisez attentivement et suivez les instructions d'assemblage.
- 3 - toujours utiliser la taille recommandée de matelas ou sommier ou les deux, afin d'éviter tout risque de coincement des chutes.
- 4 - afin d'éviter les risques de coincement entre le lit et le mur, poussez le lit superposé nivelé contre le mur après avoir enlevé tout d'abord les plinthes.
- 5-si le lit est placé à côté du mur, les garde-corps qui exécutent toute la longueur du lit doivent être placés contre le mur pour empêcher le coincement entre le lit et le mur.
- 6 - la surface du matelas doit être 5"(12,7 cm) sous le bord supérieur des garde-corps.
- 7 - ne laissez pas les enfants moins de 6 ans d'utiliser le lit supérieur.
- 8 - périodiquement vérifier et s'assurer que les garde-corps, échelle et autres composants sont dans leur position correcte, libre de tout dommage, et que tous les connecteurs sont bien serrés.
- 9 - interdire plus d'une personne dans le lit supérieur.
- 10 - toujours utiliser l'échelle permettant d'entrer et de quitter le lit supérieur.
- 11 - ne pas substituer les pièces. Contacter le fabricant ou le revendeur de pièces de rechange.
- 12 - utilisation de la lumière de la nuit peut-être prévoir par mesure de sécurité supplémentaire pour un enfant à l'aide de la couchette supérieure.
- 13 - l'utilisation de l'eau ou sommeil matelas de flottation est interdite.
- 14 - ne pas permettre turbulents sur ou sous le lit (s) et sauter sur le lit (s).
- 15 - l'unité peut être dangereuse si les avis ne sont pas respectées.
- 16 - toujours utiliser les garde-corps sur les deux côtés longs de la couchette supérieure.
- 17 - étrangler : ne jamais attacher ou suspendre n'importe quelle partie du lit superposé qui ne sont pas conçus pour une utilisation avec le lit, par exemple, mais non limité à, les crochets, les boulons et les cordes à sauter.
- 18 - Conservez ces instructions pour référence future.

NE JAMAIS LAISSER L'ENFANT SANS SURVEILLANCE

PARTS - PIEZAS - PIECES

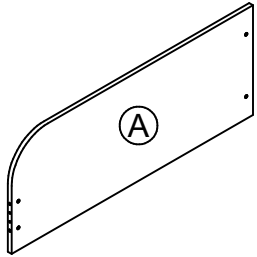

left panel
panel izquierdo
panneau gauche
35847015010

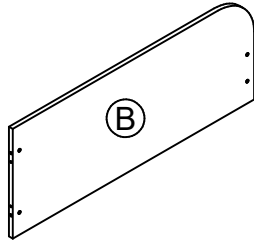

right panel
panel derecho
panneau droit
35847015020

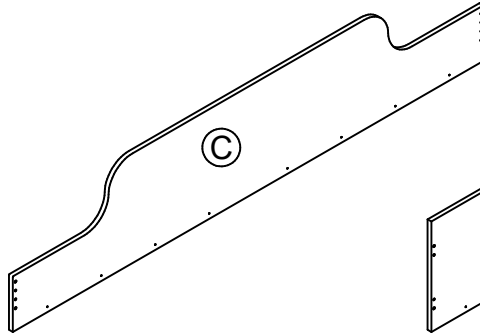

front panel
panel frontal
panneau avant
35847015031

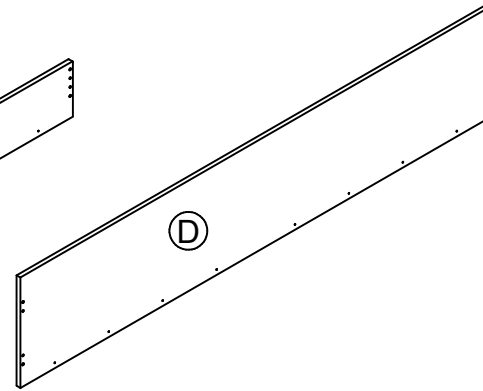

back panel
panel trasero
panneau arriere
35847015040

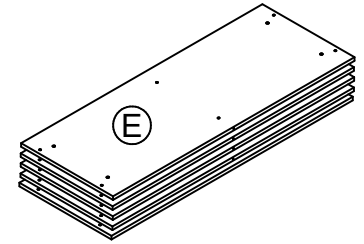

5 bottom slats
5 listones de fondo
5 lamelles en bas
35847000050

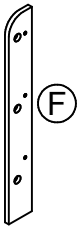

left ladder panel
panel izquierdo de la escalera
panneau de gauche échelle
35847015061



right ladder panel
panel derecho de la escalera
panneau de droit échelle
35847015071

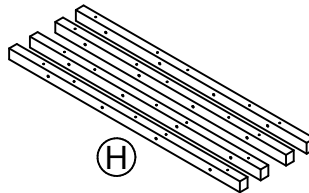

4 side braces
4 apoyos laterales
4 entretoises latérales
35847000081

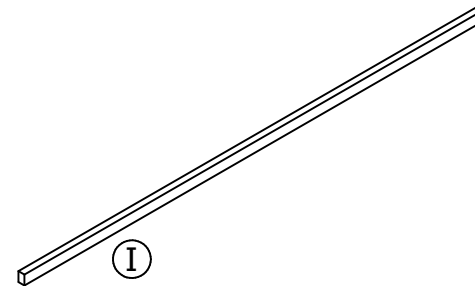

center brace
centro de soporte
centre brace
3998910006

PARTS - PIEZAS - PIECES

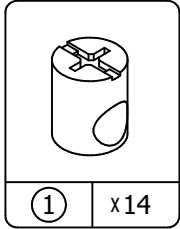

① x14
#A22950
cross dowel fastener
cruz pasador conector
traverser goujon connecteur

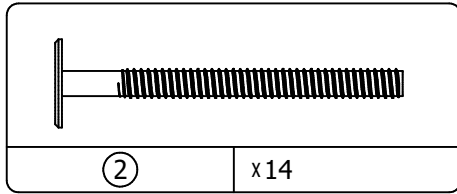

② x14
#A19895
cross dowel bolt
cruz perno pasador
traverser le boulon de la cheville

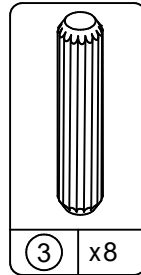

③ x8
#A21670
pre-glued dowel
espiga pre-pegada
dowel pré-collé

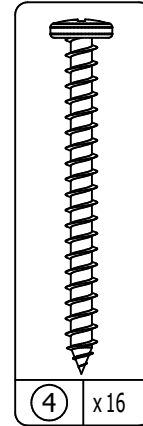

④ x16
#A13400
1-3/4" pan head
cabeza redondo 1-3/4"
tête ronde 1-3/4"

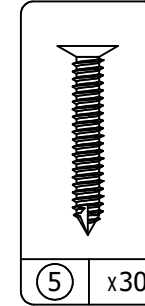

⑤ x30
#A12830
1" flat head
cabeza plano 1"
tête plate 1"

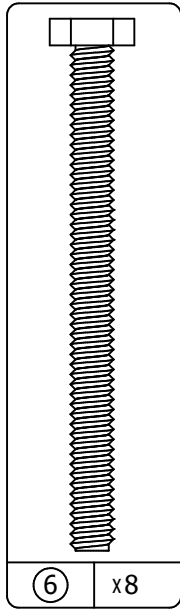

⑥ x8
#A19695
3" bolt
tornillo 3"
vis 3"

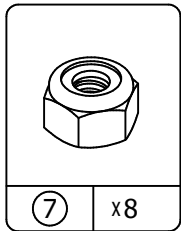

⑦ x8
#A20480
1/4" nut
1/4" tuerca
écrou 1/4"

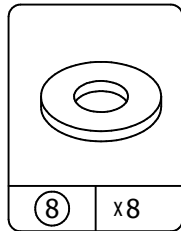

⑧ x8
#A25400
1/4" washer
1/4" arandela
rondelle 1/4"

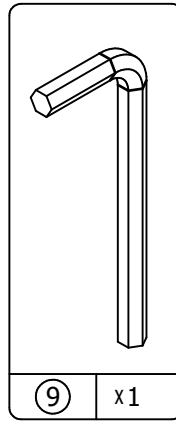

⑨ x1
#A23100
hex key
llave hexagonal
clé hexagonale

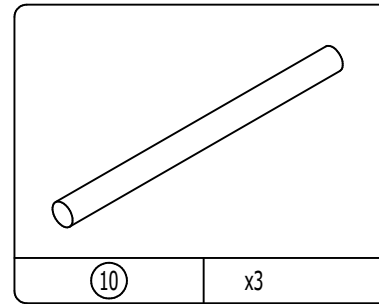

⑩ x3
#A94620
wood dowel
pasador de madera
goujon de bois

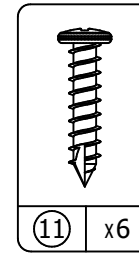

⑪ x6
#A12615
3/4" pan head
cabeza redondo 3/4"
tête ronde 3/4"

1

Be sure bottom edges are flush with each other.

Asegúrese de que los bordes inferiores estén al ras con el otro.

N'oubliez pas les bords inférieurs soient à égalité avec les autres.

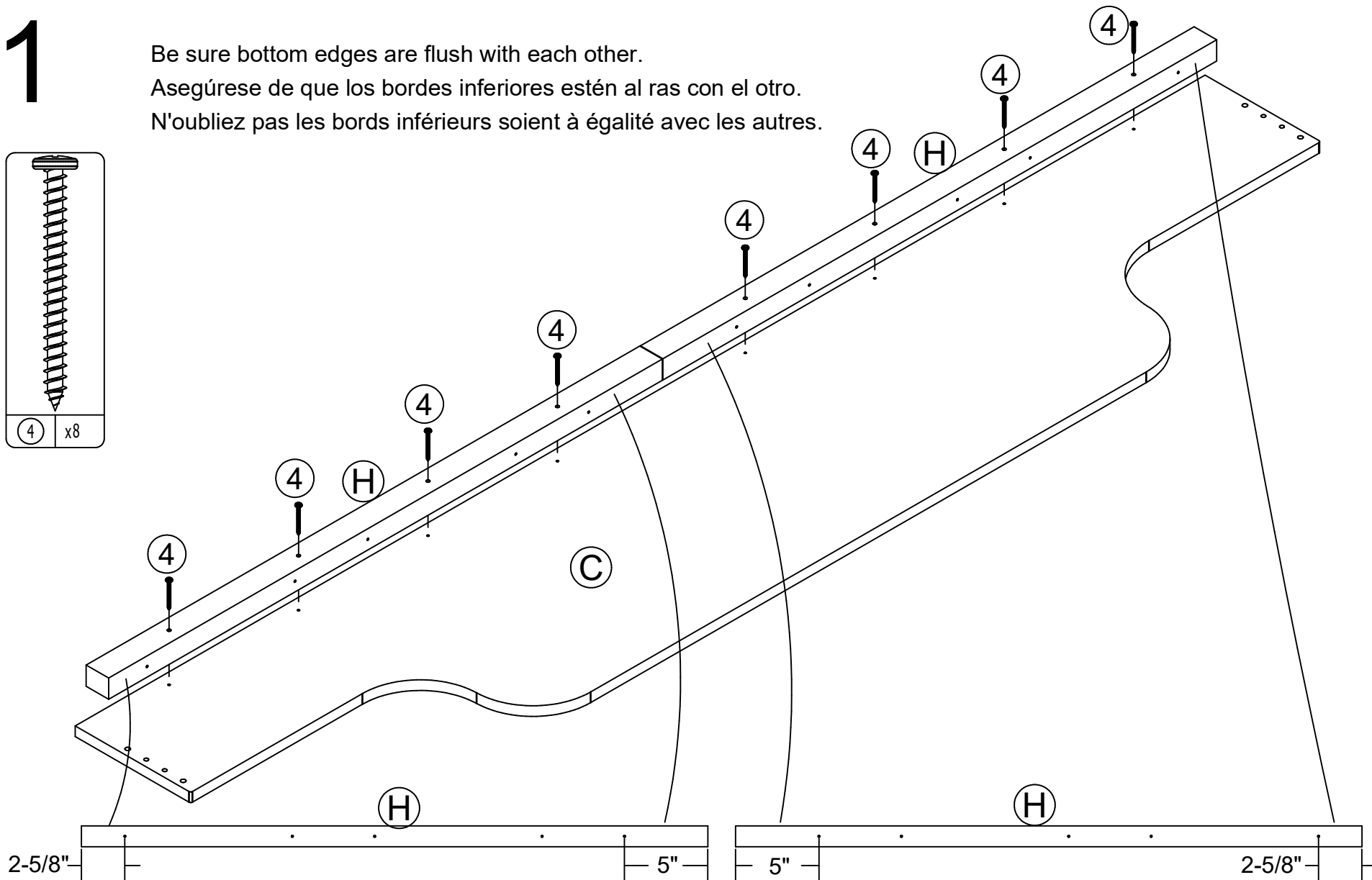
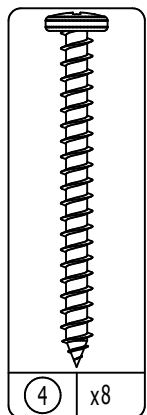

Pilot holes positioned as shown in top edge.

Los agujeros piloto posicionados como se muestra en el borde superior.

Des trous pilotes positionnés comme indiqué sur le bord supérieur.

2

Be sure bottom edges are flush with each other.

Asegúrese de que los bordes inferiores estén al ras con el otro.

N'oubliez pas les bords inférieurs soient à égalité avec les autres.

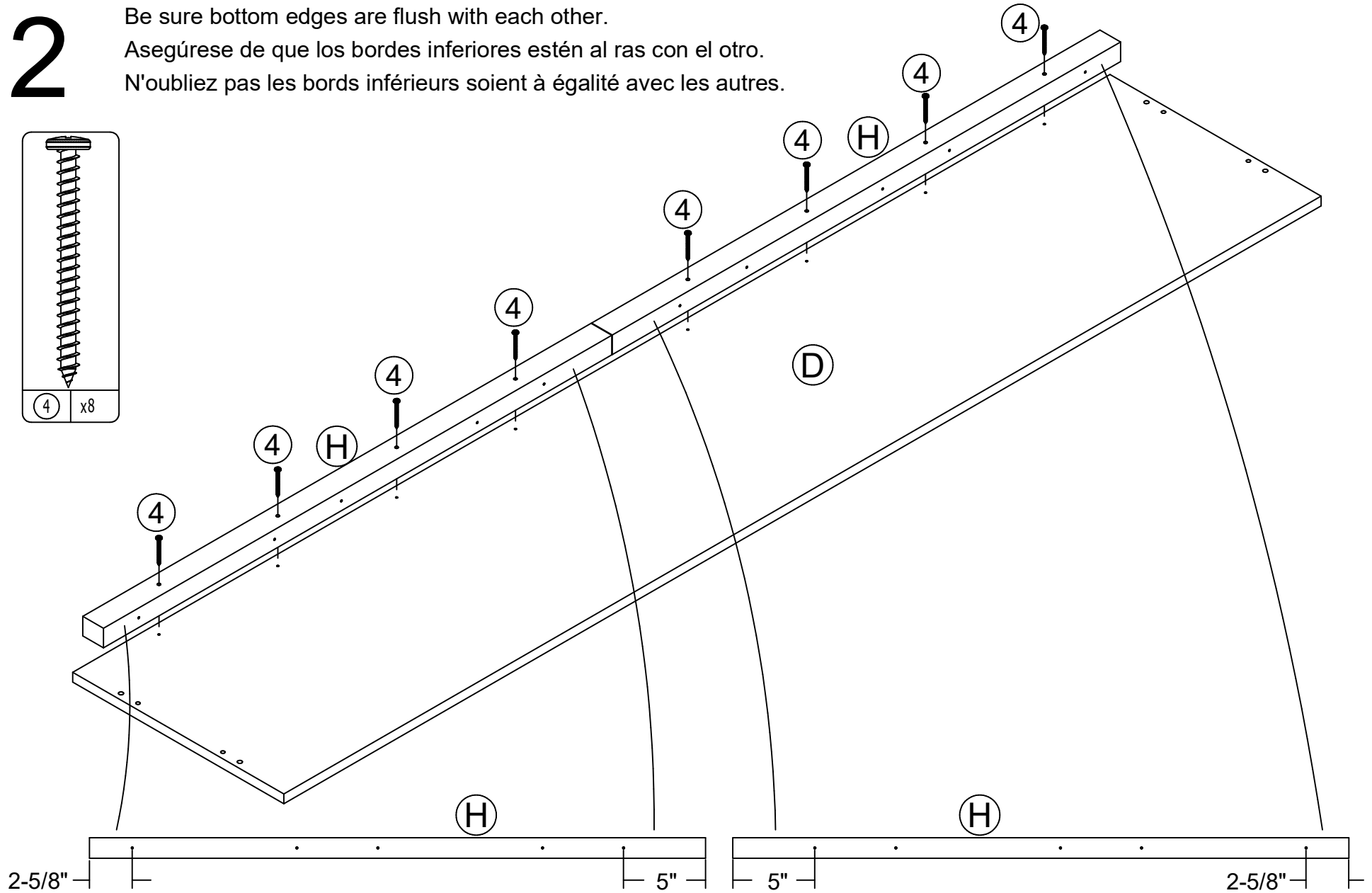
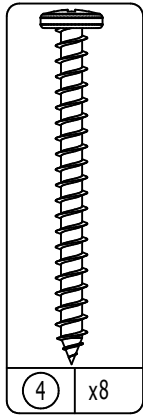

Pilot holes positioned as shown in top edge.

Los agujeros piloto posicionados como se muestra en el borde superior.

Des trous pilotes positionnés comme indiqué sur le bord supérieur.

3

Dip dowels into water to activate glue. Press wood dowels (3) into dowel holes.

Sumerja los tacos en agua para pegarlos activos. Presione los tacos de madera (3) en los orificios de las espigas.

Tremper les gouttes dans l'eau pour obtenir de la colle active. Presser les dowels de bois (3) dans les trous de dowel.

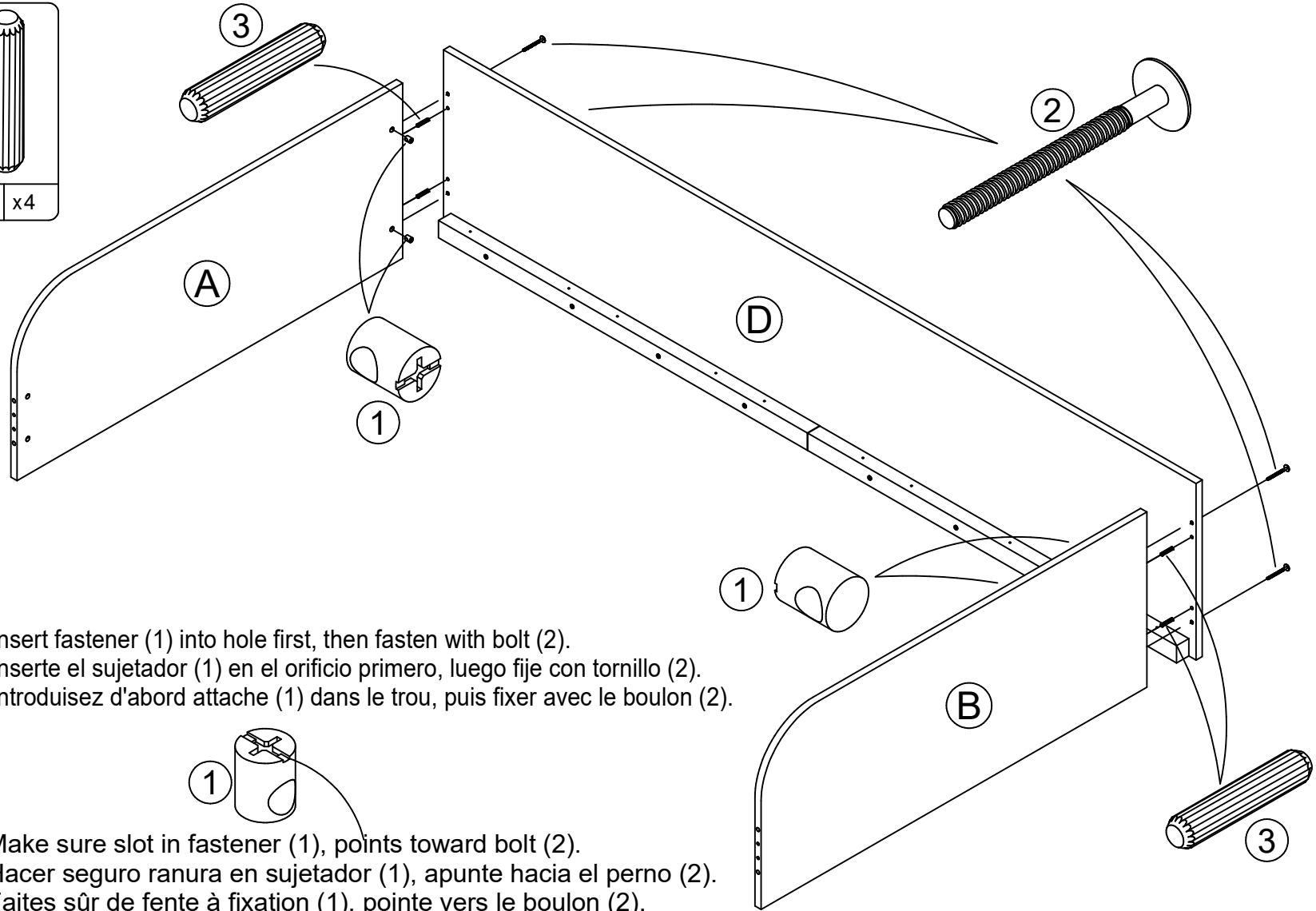
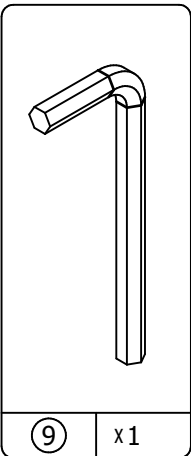
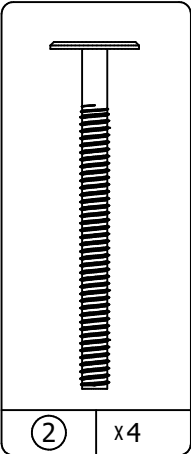
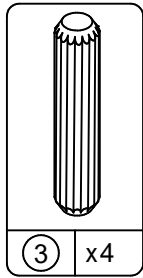
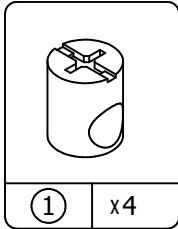

Insert fastener (1) into hole first, then fasten with bolt (2).
Inserte el sujetador (1) en el orificio primero, luego fije con tornillo (2).
Introduisez d'abord attache (1) dans le trou, puis fixer avec le boulon (2).

Make sure slot in fastener (1), points toward bolt (2).
Hacer seguro ranura en sujetador (1), apunte hacia el perno (2).
Faites sûr de fente à fixation (1), pointe vers le boulon (2).

4

Dip dowels into water to activate glue. Press wood dowels (3) into dowel holes.

Sumerja los tacos en agua para pegarlos activos. Presione los tacos de madera (3) en los orificios de las espigas.

Tremper les gouttes dans l'eau pour obtenir de la colle active. Presser les dowels de bois (3) dans les trous de dowel.

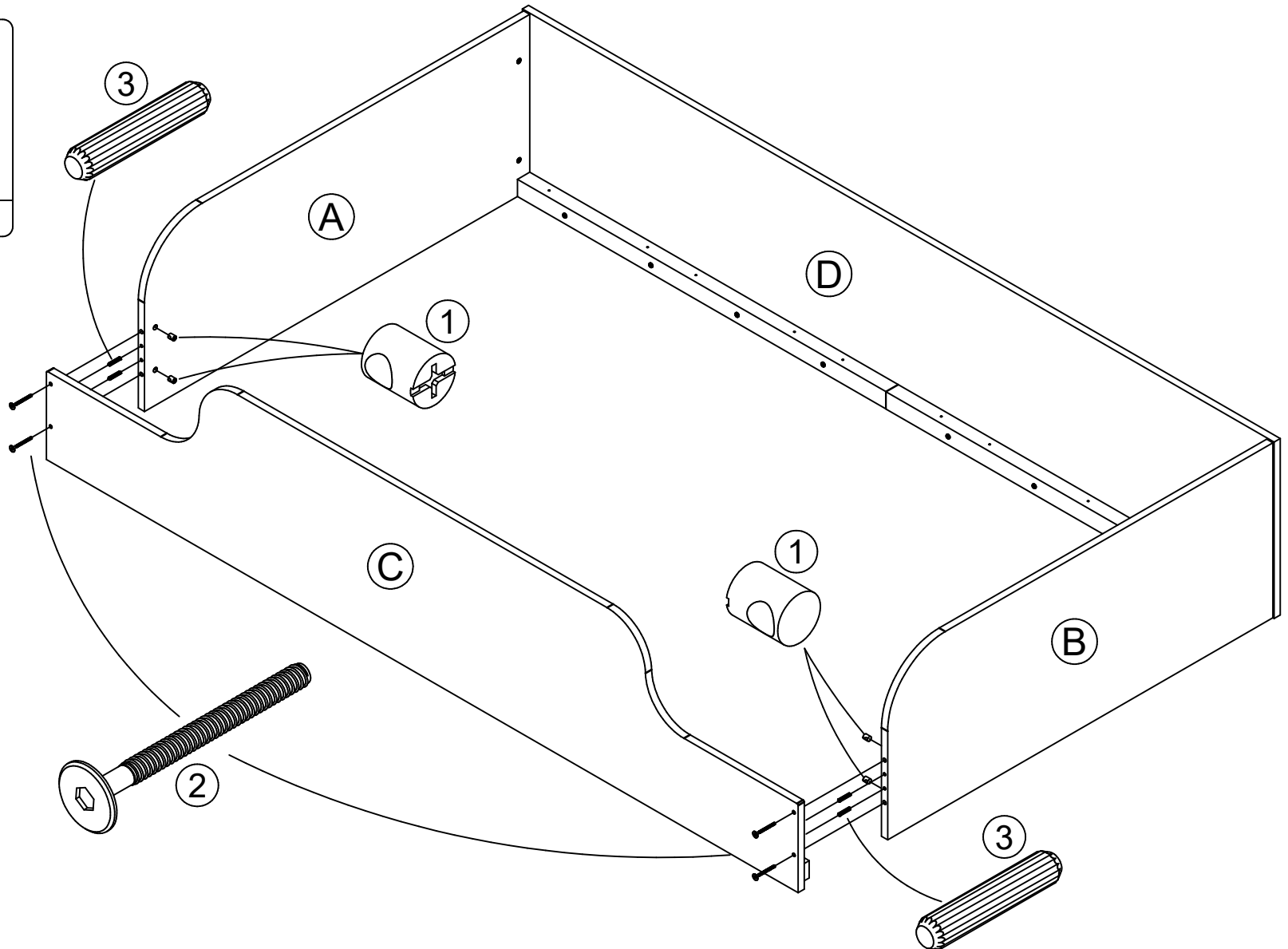
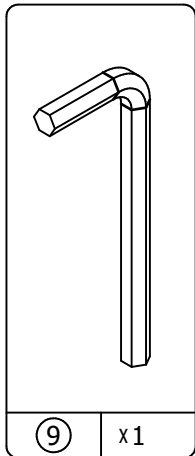
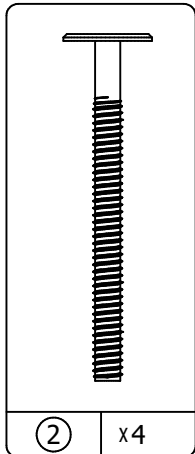
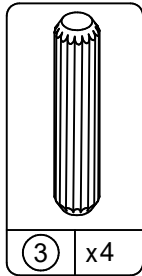
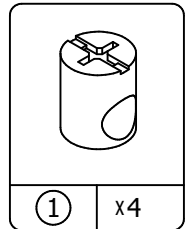

5

Place the center brace (I) in the center of the opening as shown.
Coloque el soporte de centro (I) en el centro de la abertura como se muestra.
Placez l'orthèse de centre (I) dans le centre de l'ouverture, tel qu'illustré.

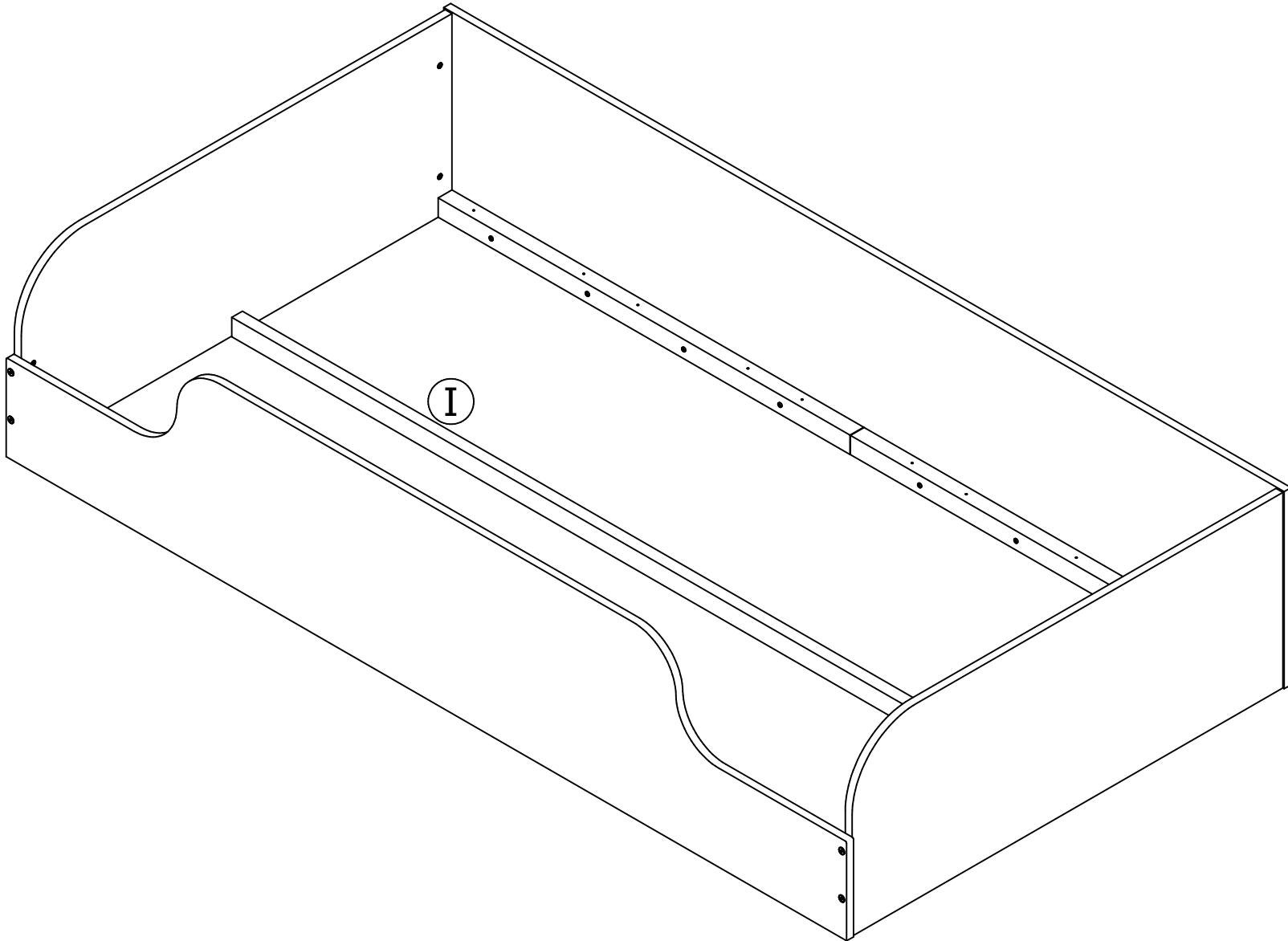

6

Position the two bottom slats (E) as shown. Line up the holes in the slats (E) with the pilot holes in the side braces (H) and attach with screws (5) as shown. Attach slat (E) to the center brace (I) as shown with screws (5). The center brace (I) has no pilot holes.

Coloque los dos listones inferiores (E) como se muestra. Alinear los agujeros en los listones (E) con los agujeros piloto en los soportes laterales (H) y fije con tornillos (5) como se muestra. Adjuntar listón (E) para los tirantes centrales (I) como se muestra con los tornillos (5). La abrazadera central (I) no tiene agujeros piloto.

Positionner les deux lames de fond (E) comme indiqué. Alignez les trous dans les lattes (E) avec les trous pilotes dans les supports latéraux (H) et fixer avec des vis (5) comme indiqué. Fixer des lamelles (E) pour les accolades du centre (I) comme le montre avec des vis (5). L'accolade centrale (I) n'a pas de trous pilotes.

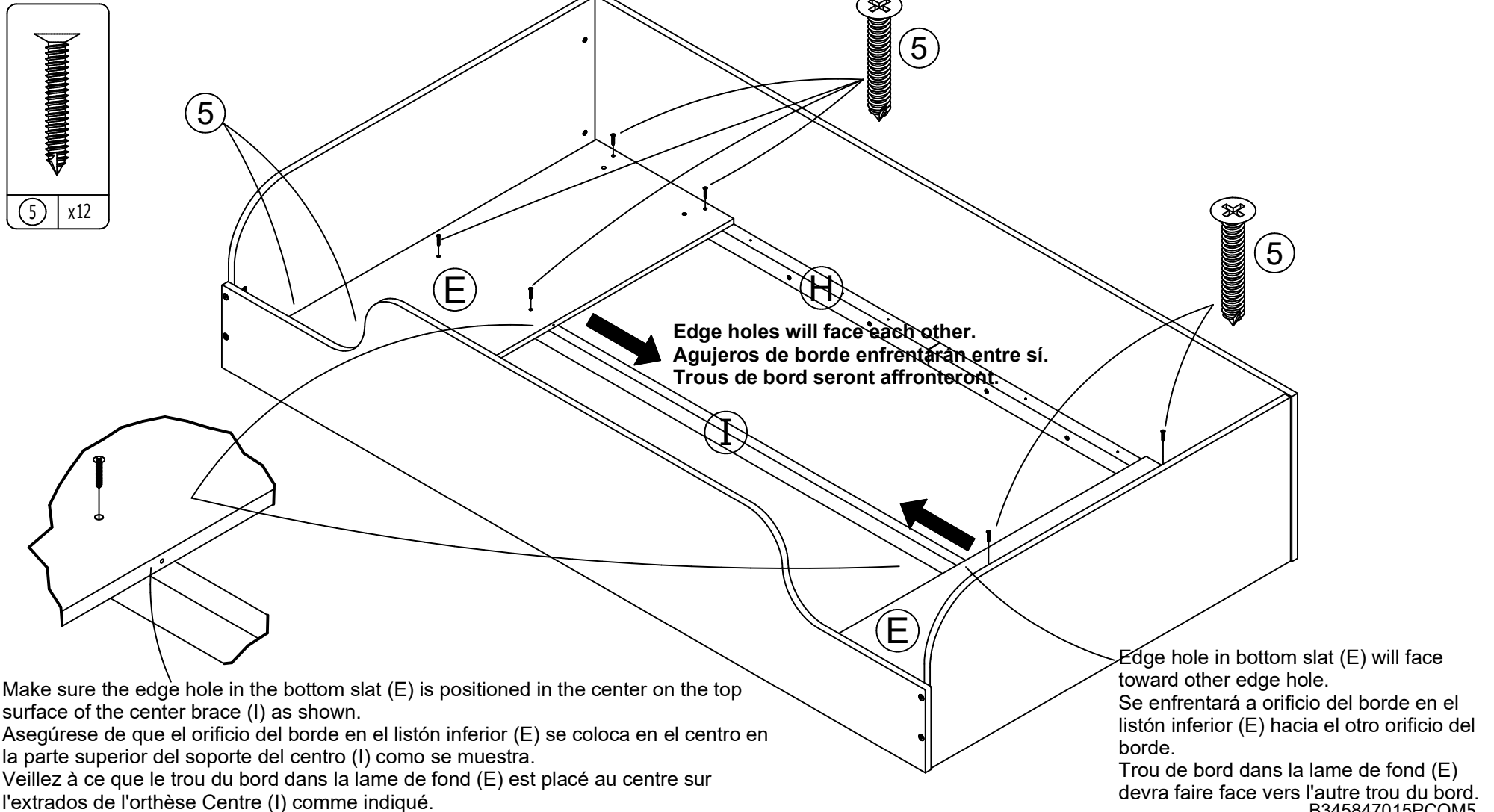

7

Position the remaining three bottom slats (E) as shown (edge hole can face any direction). Attach to side braces (H) and center brace (I) with six screws (5) per panel.

Coloque los listones tres inferiores restantes (E) como se muestra (borde orificio puede enfrenar cualquier dirección). Fije a apoyos laterales (H) y del soporte del centro con seis tornillos (5) por el panel.

Placer les lamelles de trois bas restant (E) comme indiqué (bord trou peut faire face à n'importe quelle direction). Attacher aux entretoises latérales (H) et le centre brace avec six vis (5) par panneau.

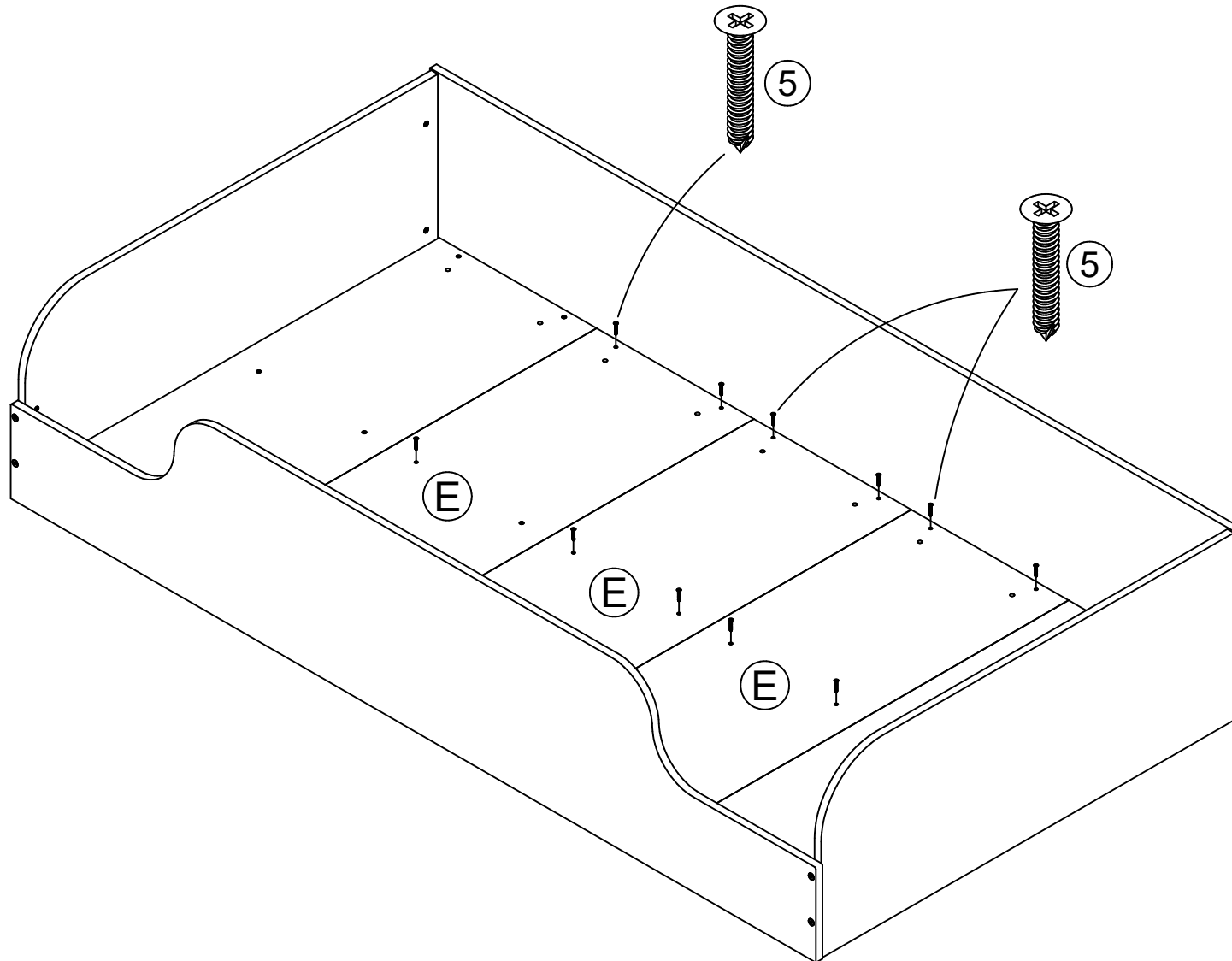
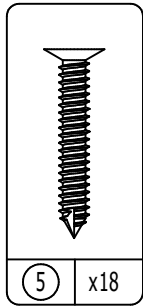

8

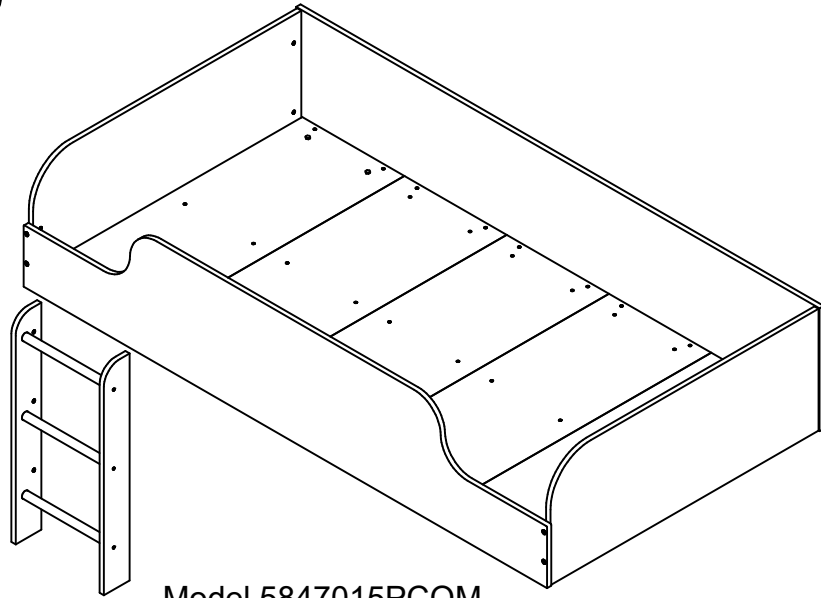

Model 5847015PCOM

Your loft bed can have multiple configurations depending on the base cabinets you have. There are four base cabinets available to purchase. The following steps will show how to mount the bed and ladder to the base cabinets.

La cama del desván puede tener múltiples configuración dependiendo de los gabinetes base que tiene. Hay cuatro gabinetes base disponibles para comprar.

Los siguientes pasos le muestra cómo montar la cama y la escala de los gabinetes base.

Votre lit de grenier peut avoir plusieurs configuration selon les armoires de base que vous avez. Il y a quatre armoires disponibles à l'achat. Les étapes suivantes seront montré comment monter le lit et l'échelle pour les armoires de base.

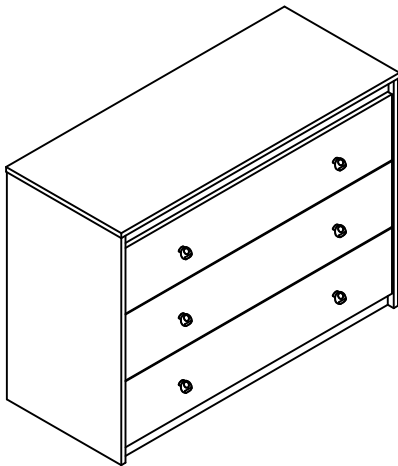

Model 5848015PCOM

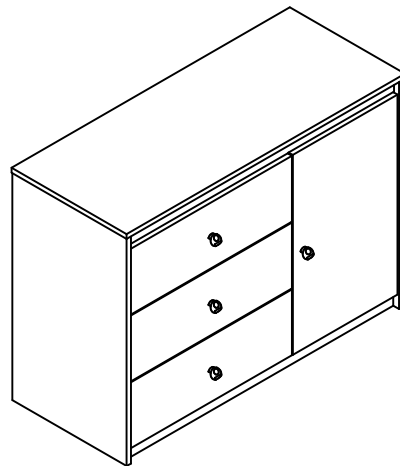

Model 5849015PCOM

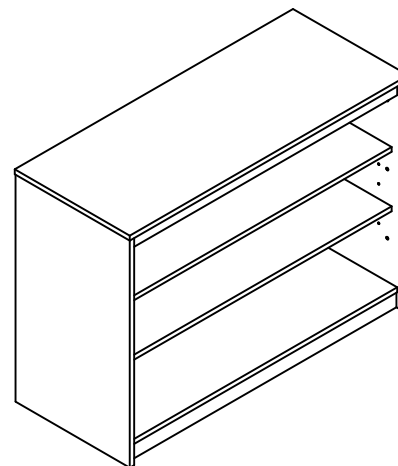

Model 5850015PCOM

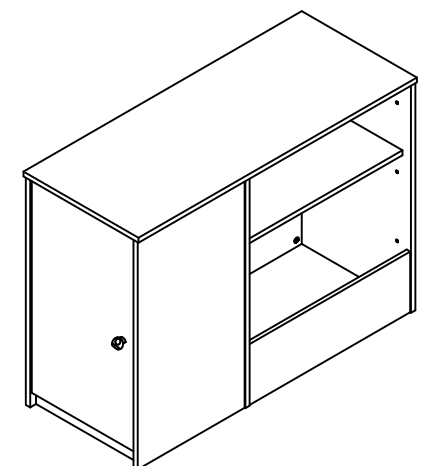

Model 5851015PCOM

9

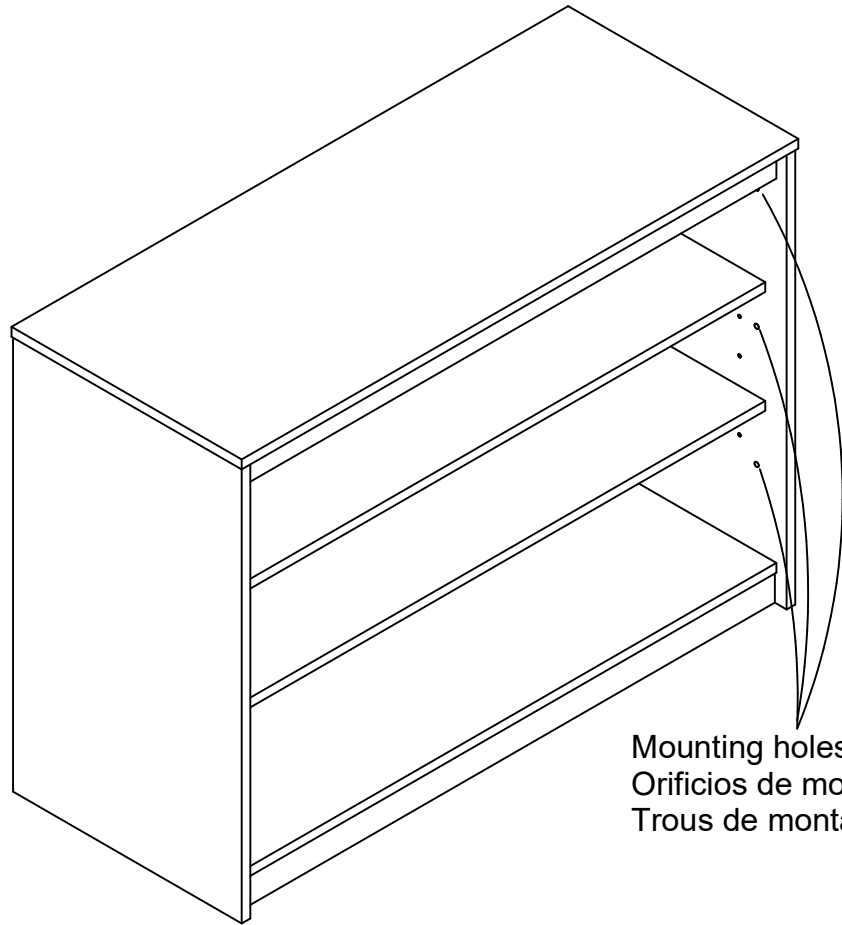

Mounting holes.
Orificios de montaje.
Trous de montage.

Please notice that on all the base cabinets you will have mounting holes on the inside surface of the end panels and top. The holes in the top are to mount the bed and the holes in the end panels are to mount the ladder. You will need a drill, a 5/16" (8mm) drill bit, phillips screwdriver and a wrench to assemble the components together.

Please note, the location of the ladder may interfere with some adjustable shelf locations.

Tenga en cuenta que en todos los gabinetes base tendrá agujeros de montaje en el interior superficial de los paneles de extremo y la parte superior. Los orificios en la parte superior montar la cama y los orificios en los paneles de extremo son montar la escalera. Necesitará un taladro, una broca 5/16" (8mm), destornillador de estrella y una llave para ensamblar los componentes juntos. Tenga en cuenta la ubicación de la escalera puede interferir con algunos lugares de estante ajustable.

Veillez noter que sur toutes les armoires de base, vous aurez des trous de montage à l'intérieur surface des panneaux de la fin et haut. Les trous sur le dessus sont à monter le lit et les trous dans les panneaux de fin servent à monter l'échelle. Vous aurez besoin d'une perceuse, une mèche de 5/16" (8mm), tournevis cruciforme et une clé pour assembler les composants. Veillez noter que l'emplacement de l'échelle peut-être interférer avec certains endroits tablette ajustable.

10

Before doing any drilling, configure your bed the way you want it to make sure it will work for the area that the bed is being placed in. Please be aware that on model 5851015PCOM, the ladder cannot be mounted to the door side of the cabinet.

Antes de realizar cualquier perforación, configurar tu cama la forma que quieres para asegurarse de que funciona para el área que se coloca en la cama.

Por favor, tenga en cuenta que el modelo 5851015PCOM, la escalera no se puede montar al lado de la puerta del gabinete.

Antes de realizar cualquier perforación, configurar tu cama la forma que quieres para asegurarse de que funciona para el área que se coloca en la cama.

Por favor, tenga en cuenta que el modelo 5851015PCOM, la escalera no se puede montar al lado de la puerta del gabinete.

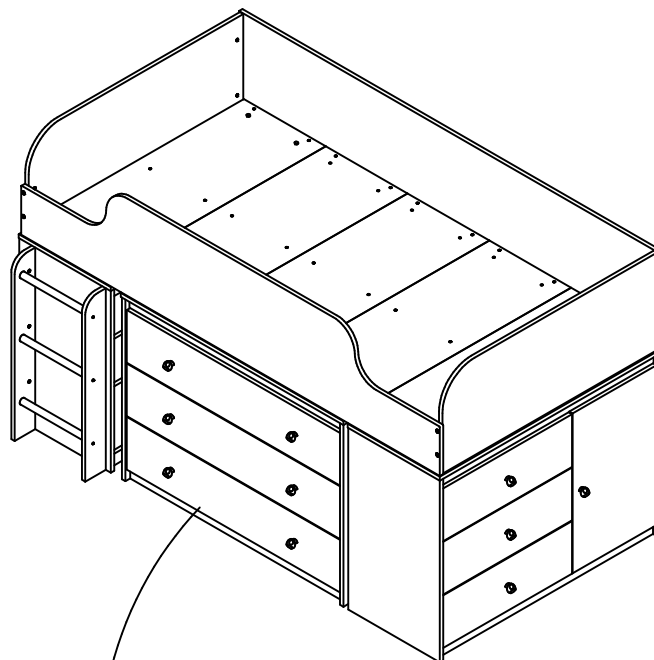
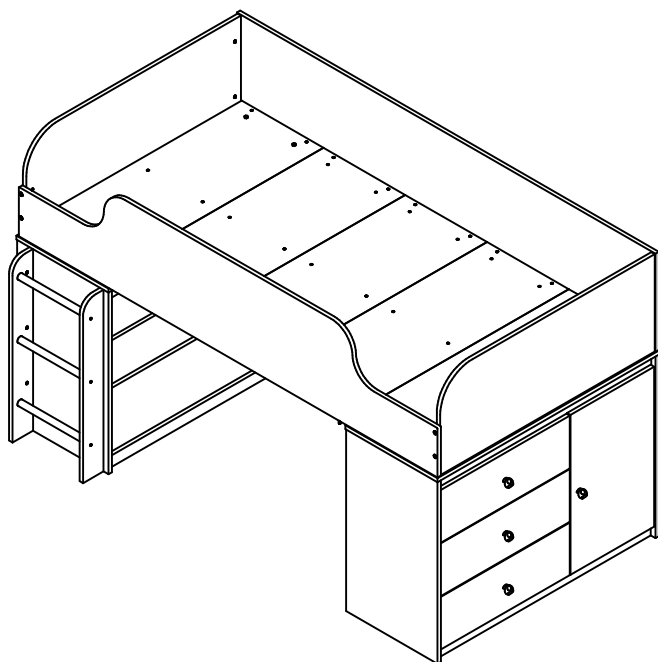

Ladder can only mount to this side.
Escalera sólo puede montar a este lado.
Échelle peut seulement monter à ce côté.

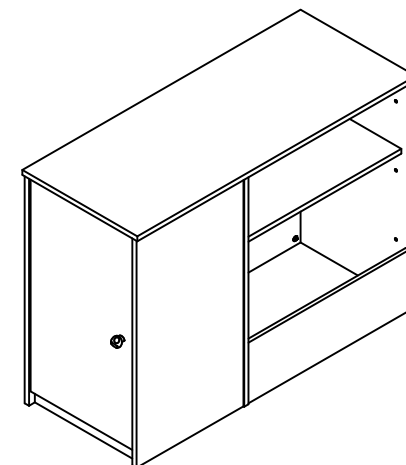

Model 5851015PCOM

Please notice that you can also position a cabinet in the center if desired.

Tenga en cuenta que también puede colocar un gabinete en el centro si lo desea.

Veillez noter que vous pouvez également positionner un cabinet dans le centre, si vous le souhaitez.

11

Drilling mounting holes:

Using 5/16" (8mm) drill bit, drill through the four mounting holes in the top.

Perforación de los agujeros de montaje:

Usando la broca de 5/16"(8mm), taladre a través de los cuatro agujeros de montaje en la parte superior.

Perçage de trous de montage :

À l'aide du foret de 5/16"(8mm), percer les quatre trous de montage dans la partie supérieure.

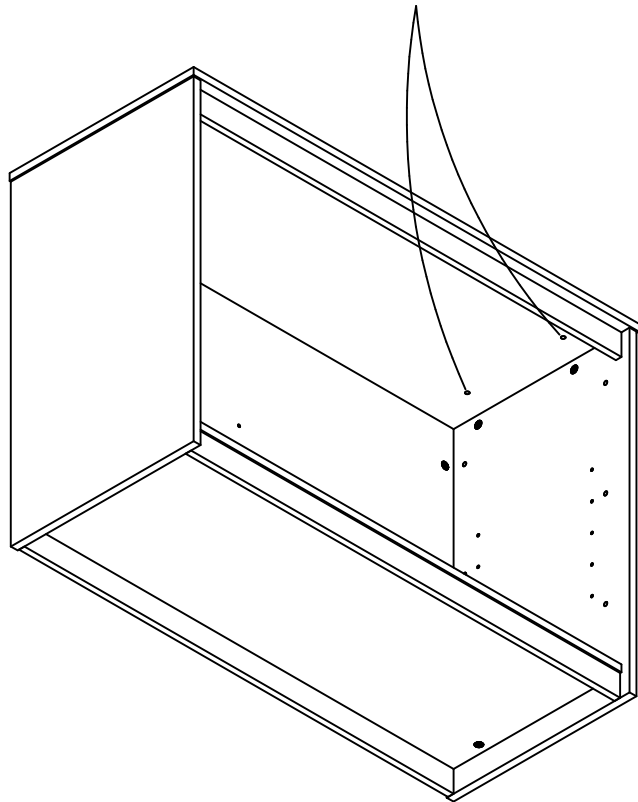

Drilling ladder holes:

Determine which cabinet the ladder will be mounted to and which end panel, using a 5/16" (8mm) drill bit, drill through the 6 mounting holes.

Perforar los agujeros de la escalera:

Determinar qué gabinete montará a la escalera y que panel de extremo, usando un 5/16"(8mm) Broca, perforar los agujeros de montaje.

Percer des trous de l'échelle :

Déterminer quel cabinet sera monté sur l'échelle et foret de quel panneau d'extrémité, en utilisant un 5/16"(8mm), percer les trous de fixation.

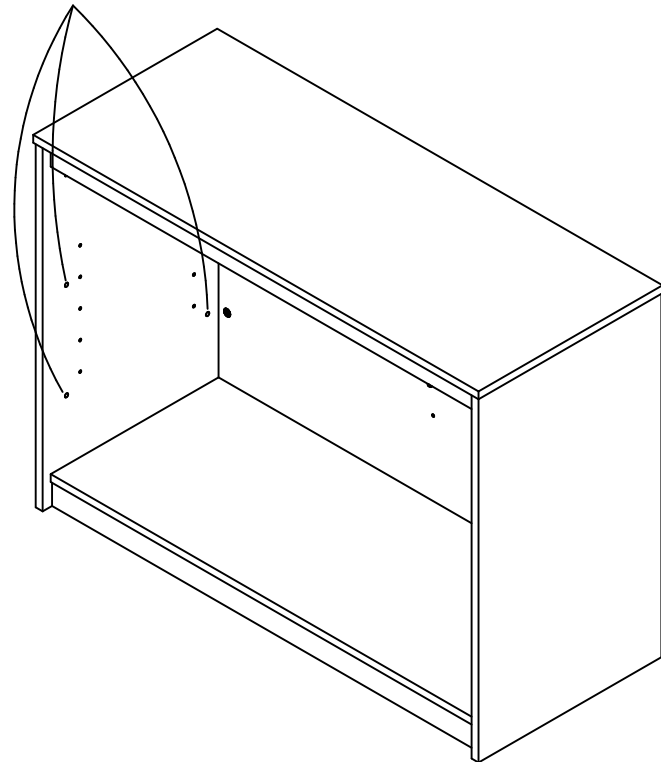

12

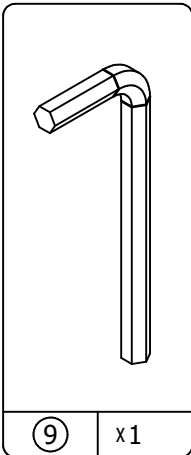
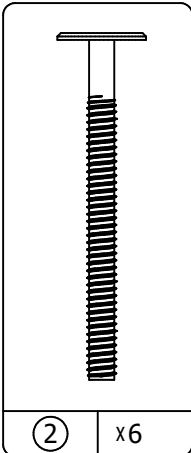
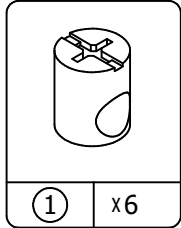

Ladder mounting:

Using six fasteners (1) and six bolts (2), attach the left and right ladder panels (F&G) to the end panel of the cabinet that you want the ladder attached to. **Do not tighten the bolts fully.** These panels will need to be loose.

Montaje de la escalera:

Usando los seis tornillos (1) y seis pernos (2), fije los paneles escalera izquierda y derecha (F & G) al panel del gabinete que desea la escalera al final. **No apretar los tornillos del todo.** Estos paneles se necesitarán estar sueltos.

Montage de l'échelle :

À l'aide de six éléments de fixation (1) et six boulons (2), fixer les panneaux d'échelle de gauche et de droite (F & G) pour le panneau d'extrémité du meuble que vous voulez l'échelle attachée à. **Ne pas serrer les vis complètement.** Ces panneaux devront être lâche.

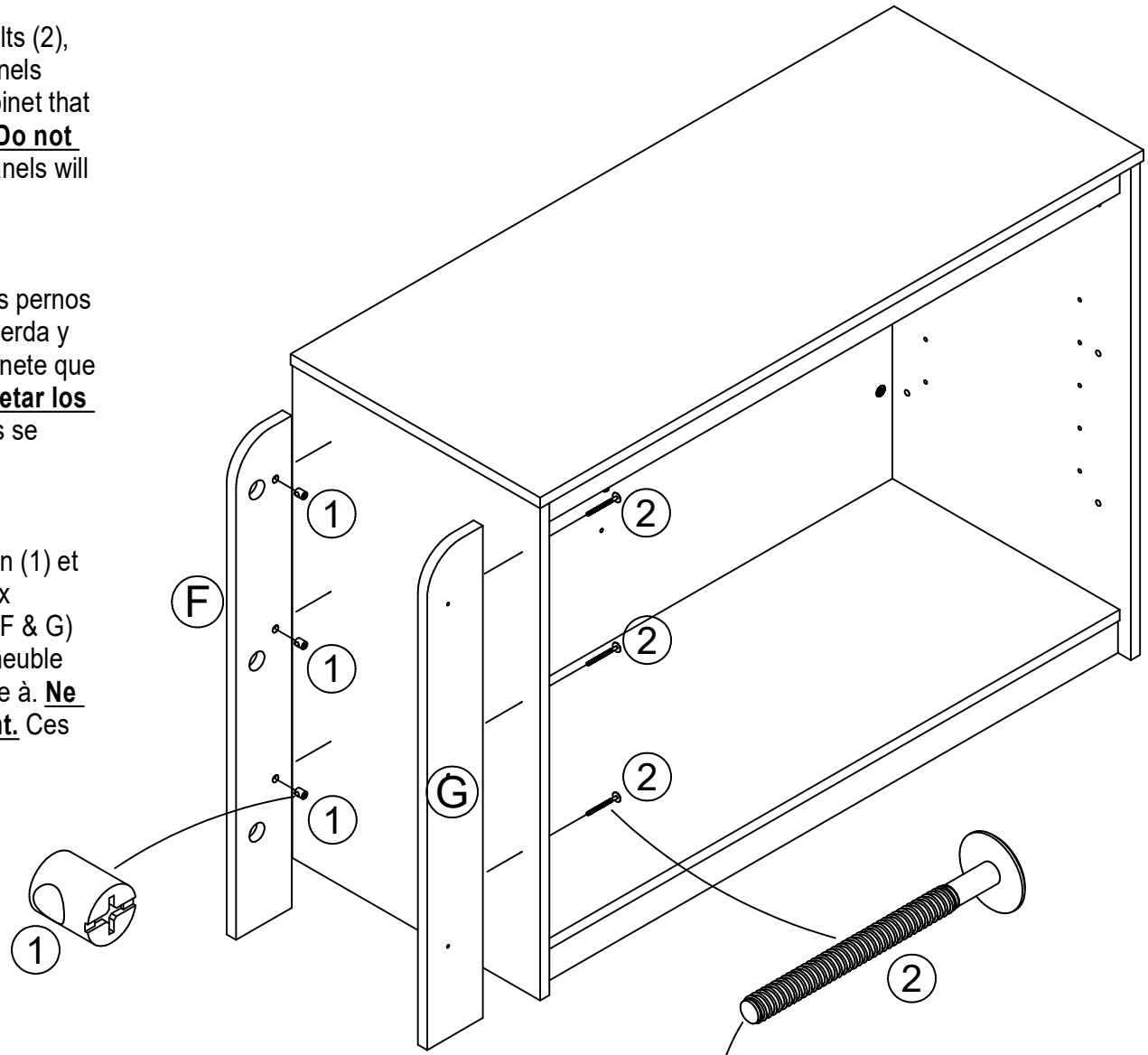

DO NOT fully tighten these bolts.
No apretar estos tornillos.
Ne serrez pas complètement ces boulons.

13

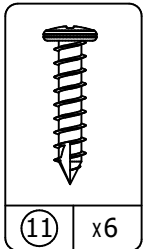
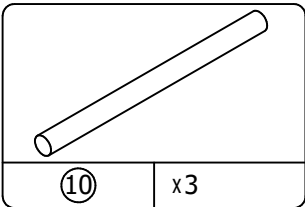
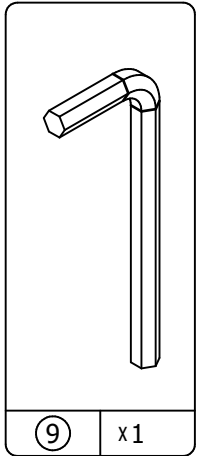

With the left and right ladder panels (F&G) still loose, position the wood dowels (10) into the large holes as shown. Now fully tighten the bolts (2) that were left loose in step 13.

Using six screws (11), secure the wood dowels (10) to the ladder panels (F&G) by screwing through the ladder panels and into both ends of the wood dowels as shown.

Con los paneles de escalera izquierda y derecha (F y G) todavía sueltos, posicionar las espigas de madera (10) en los orificios grandes como se muestra. Ahora apriete los tornillos (2) que habían quedado sueltos en el paso 13. Utilizando seis tornillos (11), asegurar las clavijas de madera (10) a los paneles de escalera (F & G) por atornillado a través de los paneles y en ambos extremos de las clavijas de madera como se muestra.

Avec les panneaux de l'échelle gauche et de droite (F & G) encore en vrac, pose des chevilles de bois (10) dans les grands trous comme indiqué. Maintenant serrer les boulons (2) qui ont été laissés en vrac dans l'étape 13.

Utilisation de six vis (11), fixer les chevilles de bois (10) aux panneaux d'échelle (F et G) par vissage à travers les panneaux et dans les deux extrémités des chevilles de bois, comme indiqué.

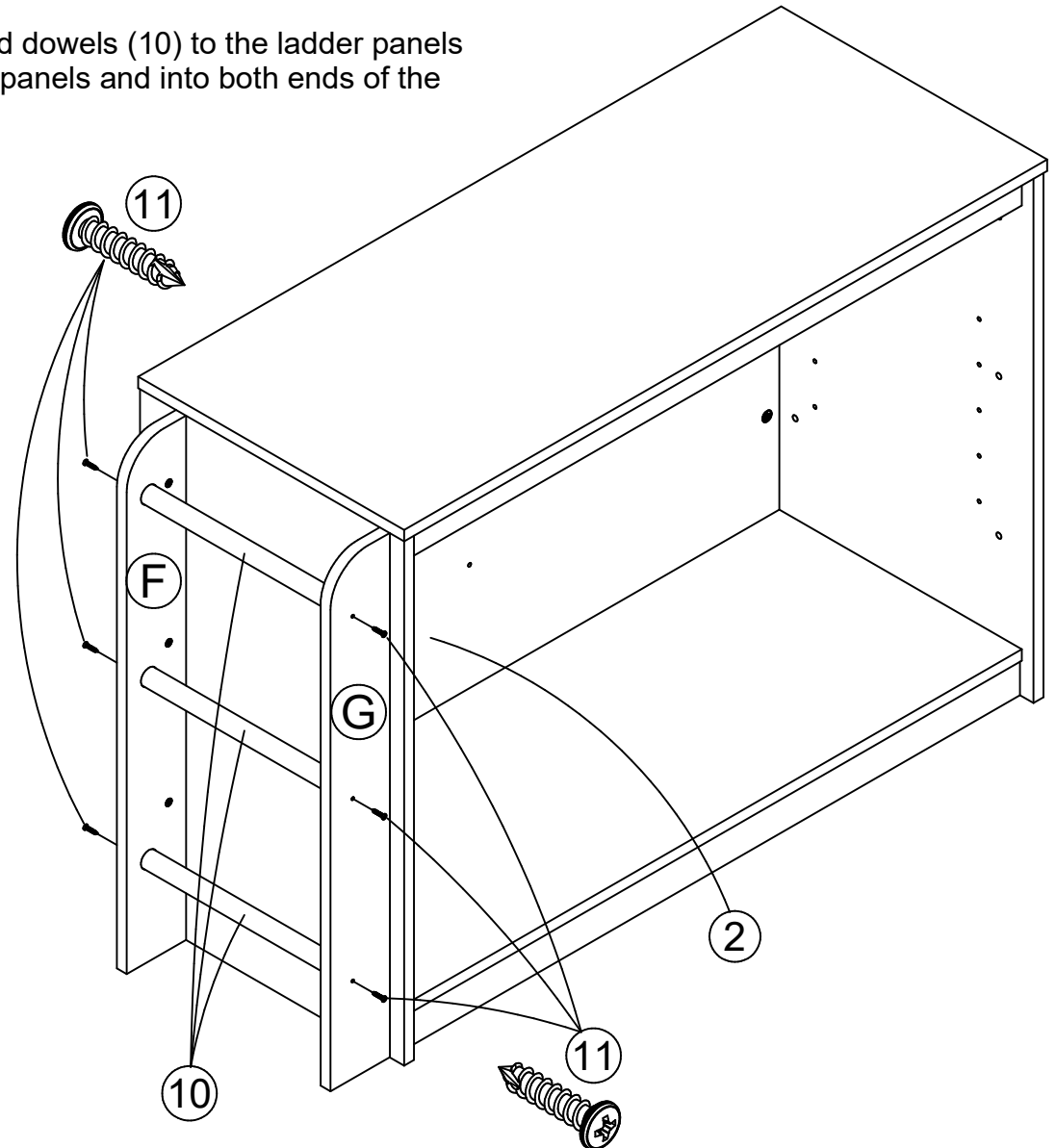

14

Position the bed onto your cabinets as shown. Line up the holes in the bottom slats with the holes in the tops and attach with eight bolts (6), nuts (7) and washers (8) as shown.

Coloque la cama en sus gabinetes como se muestra. Alinee los orificios de los listones de la parte inferior con los agujeros en la parte superior y fije con ocho tornillos (6), arandelas (8) y tuercas (7) como se muestra.

Positionner le lit sur vos armoires. Alignez les trous dans les lames de fond avec les trous sur le dessus et fixer avec les huit boulons (6), les écrous (7) et les rondelles (8), tel qu'illustré.

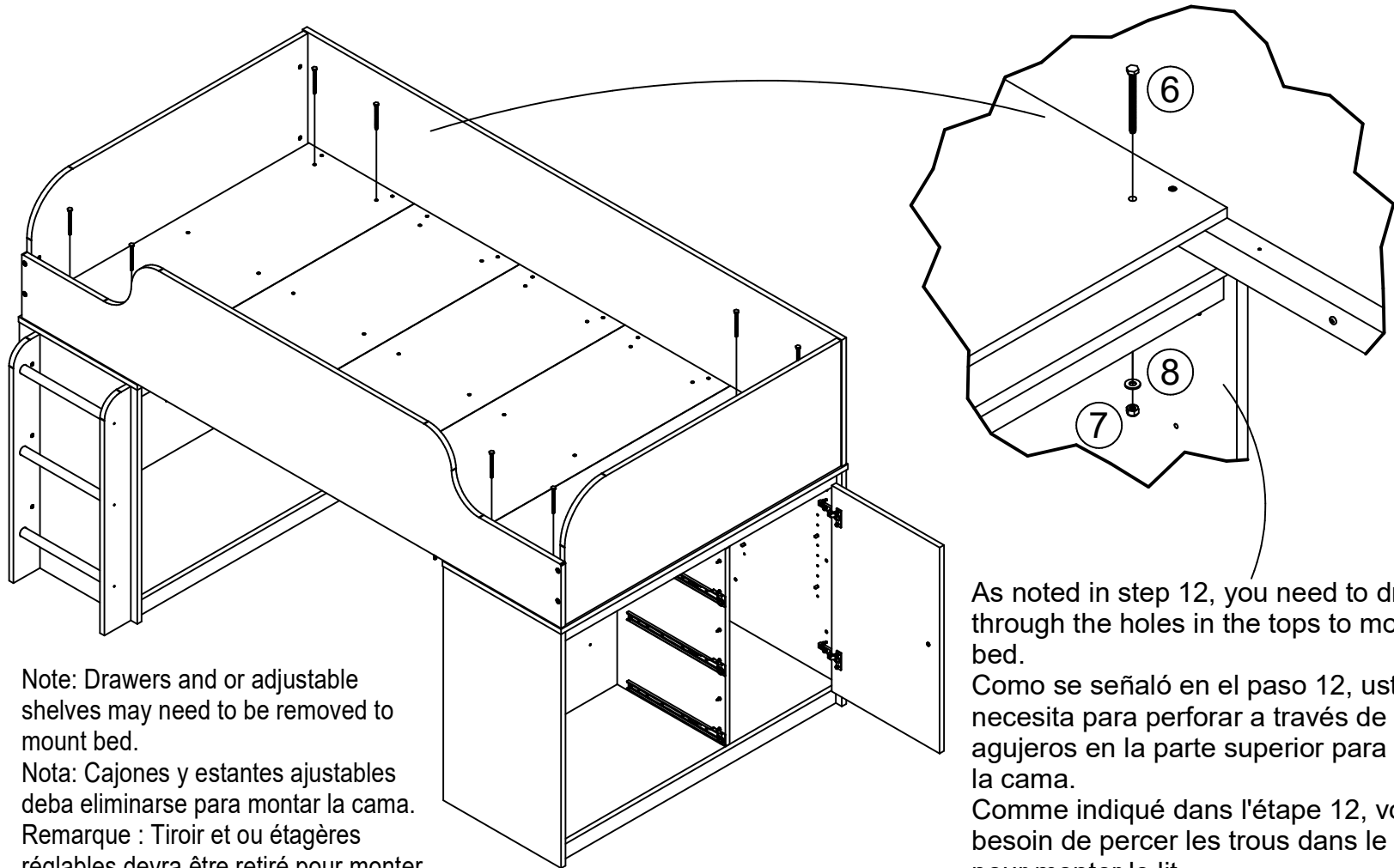
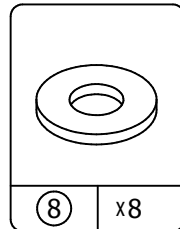
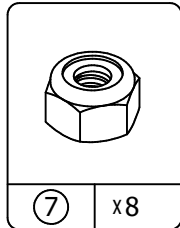
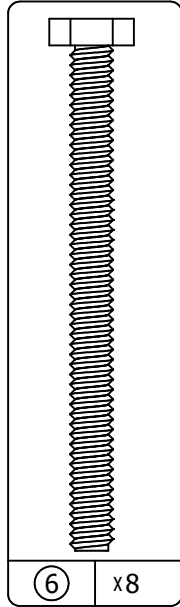

Note: Drawers and or adjustable shelves may need to be removed to mount bed.

Nota: Cajones y estantes ajustables deba eliminarse para montar la cama.
Remarque : Tiroir et ou étagères réglables devra être retiré pour monter le lit.

As noted in step 12, you need to drill through the holes in the tops to mount the bed.

Como se señaló en el paso 12, usted necesita para perforar a través de los agujeros en la parte superior para montar la cama.

Comme indiqué dans l'étape 12, vous avez besoin de percer les trous dans le haut pour monter le lit.

MAXIMUM LOADS – CARGA MAXIMA - CHARGES MAXIMALES

This unit has been designed to support the maximum loads shown. Exceeding these load limits could cause sagging, instability, product collapse, and/or serious injury.

Esta unidad ha sido diseñada para soportar la carga máxima anotada. El exceder estos límites puede causar inestabilidad, colapsarse y/o causar serias lesiones.

Ce meuble a été conçu pour supporter les charges maximales indiquées. En excédant ces limites de charge, le meuble pourrait devenir instable, s'effondrer, et/ou causer des blessures graves.

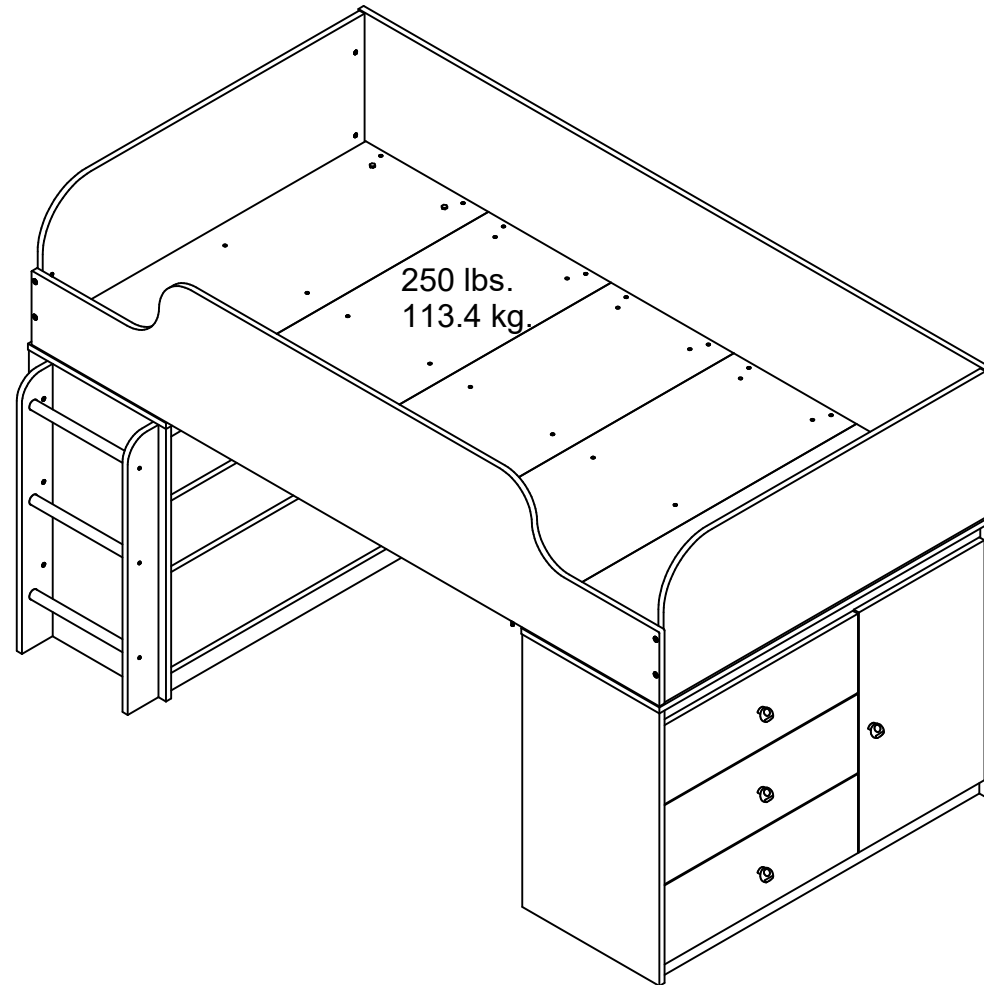

Certificate of Conformity

1. This certificate applies to the Dorel Home Furnishing, Inc. product identified by this instruction manual.
2. This certificate applies to compliance of this product with the CPSC Ban on Lead-Containing Paint (16 CFR 1303).
3. This product is distributed by: Dorel Home Furnishings, Inc.
410 East First Street South
Wright City, MO 63390
636-745-3351
4. Site of Manufacture:
 - Tiffin OH
5. See front page of instruction manual for date of manufacture.